



**GESAMT-SYSTEME**

# **MINIATURAUTOMATION LTM-CI**

**Schnell – Präzise – Smart**

## STIWA MECHATRONISCHE SYSTEME – IHR PARTNER FÜR OPTIMIERTE PRODUKTION

Als führender Hersteller in der Automatisierungstechnik ermöglichen wir mit unseren Produkten, Projekten und Dienstleistungen seit vielen Jahren optimierte Technologieintegrationen mit bestmöglicher Gesamtwirkung. Durch das gezielte Zusammenwirken von Mechanik, Software und Elektronik erzielen wir Produktionslösungen, die

größtmögliche Flexibilität, Standardisierung und Sicherheit gewährleisten. Unser Ansatz lautet dabei „kooperativ wachsen“ – wir begleiten unsere Kunden entlang ihrer gesamten Wertschöpfungskette. Ob Zuführ-, Handling-, Transport- oder Gesamtsysteme: STIWA ist Ihr Partner für mechatronische Sonderlösungen!

## MINIATURAUTOMATIONS-SYSTEME

STIWA-Miniaturautomationslösungen bedienen in der industriellen Fertigung modernste Montageeinheiten mit Taktzeiten im Sub-Sekundenbereich. Das LTM-CI-System überzeugt bei präzisen Kleinteil-Serien mit Bauteildiagonalen von bis zu ca. 30 Millimetern.

Die Kompaktautomationslösung umfasst dabei den vollen Funktionsumfang auf geringstem Raum: Vom Grundaufbau über eine exakt zugeschnittene Zuführtechnik mit passendem Portalhandling bis zum Transportsystem inklusive gesamter Steuerungstechnik.

## MECHANISCHER AUFBAU

Das LTM-CI-System ist modular aufgebaut und für die Kleinteilmontage optimiert.

### 1. Grundaufbau

### 2. Handling

- » Eine modulare Bestückung mit bis zu fünf Freiheitsgraden für maximale Flexibilität in der Montage.
- » Unterschiedliche Greifsysteme für individuelle Anforderungen

### 3. Transportsystem

- » Als Basis für den Hochleistungsbetrieb dient ein starr verkettetes Transportsystem. Dieses garantiert minimalste Werkstückträgerwechselzeiten.

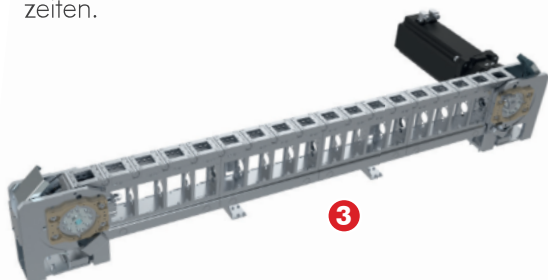
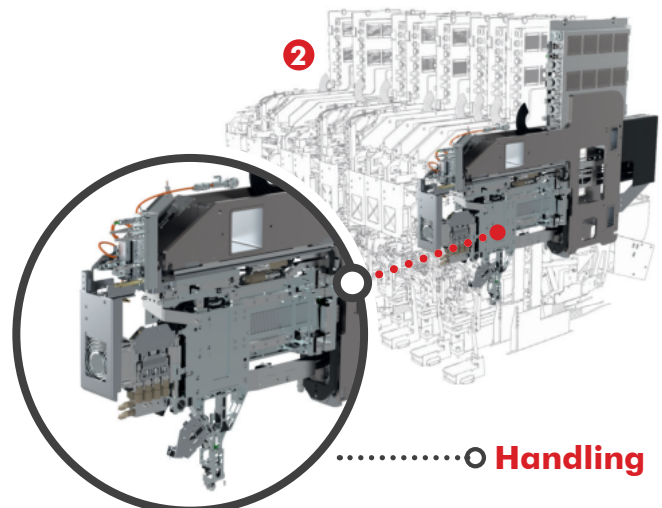
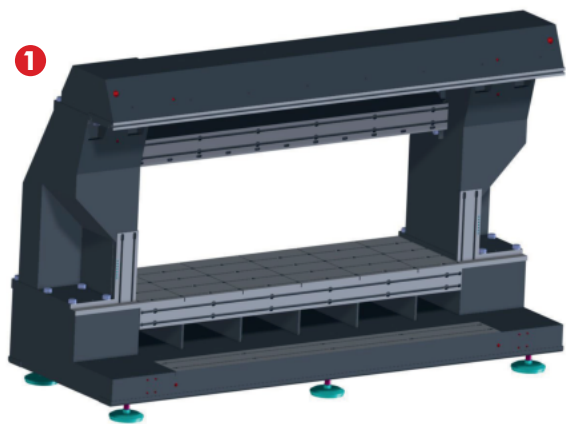

## INTELLIGENTES PRODUKTIONSMITTEL

Durch hoch performante Regelzyklen ist die Steuerung Ihrer Prozesse mit unseren Produkten in nahezu Echtzeit möglich. Die Vernetzung erfolgt mittels inkludierter Basissoftware. Die komfortable Integration sorgt für eine rasche Implementierung und optimierte Steuerung. Eine mögliche ERP-Anbindung für die Betriebs- und Produktdatenerfassung eröffnet weitere Analysemöglichkeiten und dokumentiert wichtige Parameter Ihrer Produktion.

## IHR NUTZEN

STIWA Miniaturautomatationen sind skalierbar, kombinierbar und individuell erweiterbar. Der wirtschaftliche Vorteil resultiert aus sehr kurzen Taktzeiten bei geringem Platzbedarf und gleichzeitig einfacher Bedienung.

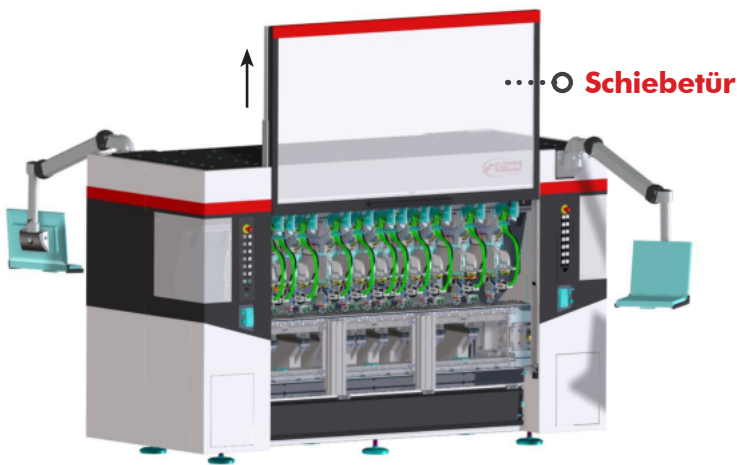

## MERKMALE & FUNKTIONEN

### Grundaufbau

- » Modularer Geräteaufbau
- » Werkstückträgertransportsystem
- » Modulkasten
- » Direkte Bedienung am Gerät selbst

### Wiederverwertbarkeit

- » Einfache Anpassung und Adaptierung bei der Integration von bestehenden oder neuen Montageprozessen möglich

## ZIELE & WIRKUNG

### Technologieintegration

- » Laserschweißen
- » Pick and Place (Drei bis fünf Freiheitsgrade)
- » Schrauben
- » Einpressen
- » Beschriften
- » Prüfvorgänge
- » Messen

### Qualität

- » Die hohe Genauigkeit stellt eine verlässliche Produktion bei geringsten Taktzeiten sicher

### Flexibilität

- » 1 bis 22 Bearbeitungsmodule, flexible Zuführstrategien, flexible Handling-Varianten und unterschiedliche Auswertemethoden

### Traceability

- » Prozessergebnisse und Vorgabewerte jedes Produktionsschrittes werden einem definierten Produkt/Teil zugeordnet und dokumentiert.

### Ergonomie

- » Sehr geringe Vibrations- und Geräuschentwicklung
- » Sehr gute Zugänglichkeit für die Befüllung, Beschickung oder Montage



» Für Ihre spezifischen Anforderungen bieten wir Ihnen individuelle Schulungen und Beratung an.

## OPTIONALES ZUBEHÖR

### Portalhandling

- » Antriebe mit Lineararmotoren
- » Individuelle Module für Dreh-, Schwenk-, Greif- und Saugprozesse abgestimmt auf die Anforderung der Produktion

### Zuführtechnik

- » Zuführung mit Hoch- oder Schwingförderer
- » Zuführstrecke mit Stoppeinheit
- » Individuelle Teilebunker 2D-Zuführung
- » Zwei alternierend abgreifende Bahnen
- » Spaltfreie Übergänge – speziell für Kleinstteile

## TECHNISCHE DATEN

Miniaturautomation	LINTRANS Modular LTM-CI
Taktzeit ab	0,55 Sek.
Positioniergenauigkeit	+/- 0,07 mm (Transportsystem)
Systemraster / Rastermaß	360 mm / 90 mm
Abmessungen Teile	bis Raumdiagonale 30 mm
Zuführungen	Teilebunker Hochförderer (z.B. Förderschnecke, Stollenhochtransport) Schwingförderer mit Schikanen und 2D-Kamerasystem (Auflicht/ Durchlicht) sowie Pufferstrecke mit Stoppereinheit
Bunkervolumen	von 0,1 bis 3,5 l
Eigengewicht	bis ca. 7.000 kg (konfigurationsabhängig)
Gerätelänge	von 2.520 bis 3.240 mm
Gerätetiefe	1.400 mm
Gerätehöhe	von 2.520 bis 3.240 mm
Geräuschemission	ca. 70 dBA (teileabhängig)
Spannungsbereich	3 x 400 V AC ± 5% 50/60 Hz

## COMPLETELY INTEGRATED – darunter verstehen wir:

- » Flexible Lösungen – zugeschnitten auf Ihre Bedürfnisse
- » Die Beherrschung des IIoT (Industrial Internet of Things): Optimierte Technologie- und Systemintegrationen durch langjährige Erfahrung in der Herstellung und Vernetzung von Automationsanlagen
- » Sichere Prozesse bei bestmöglicher Gesamtwirkung und geringstem Gesamtkosten
- » Adaptive Produktion, die auf Grund der Vorprozesse in die Folgeprozesse situativ eingreifen kann
- » Umfassende Standardisierung – hohe Skalierbarkeit



### Ihr Ansprechpartner

STIWA Automation GmbH  
Mechatronische Systeme  
DI (FH) Markus Hauer  
Salzburger Straße 52  
4800 Attnang-Puchheim

Tel.: +43 7674 603 - 6012  
Fax: +43 7674 603 - 214  
Mobil: +43 664 80 80 3712  
markus.hauer@stiwa.com  
www.stiwa.com